

GV T90504

Hydraulický zvedák panenka - 5t



Vážený zákazníku, děkujeme Vám za zakoupení hydraulického zvedáku.

První použití zařízení je ve smyslu tohoto návodu právním krokem, kterým uživatel svou svobodnou vůlí stvrzuje, že tento návod řádně prostudoval, zcela pochopil jeho smysl a seznámil se všemi riziky.

POZOR! Nepokoušejte se uvést (popř. používat) zařízení dříve, než se seznámíte s celým návodem k obsluze.

Pozornost je třeba věnovat zejména pokynům týkající se bezpečnosti práce. Nedodržení nebo nepřesné provádění těchto pokynů může být příčinou úrazu vlastní osoby nebo osob jiných, popřípadě může dojít k poškození zařízení nebo zpracovávaného materiálu.

GV T90504

Hydraulický zvedák panenka - 5t

TECHNICKÁ SPECIFIKACE

Max. nosnost..... 5t

Min. výška..... 216 mm

Výška zdvihu 127 mm

Hmotnost..... 4,8 kg

POPIS

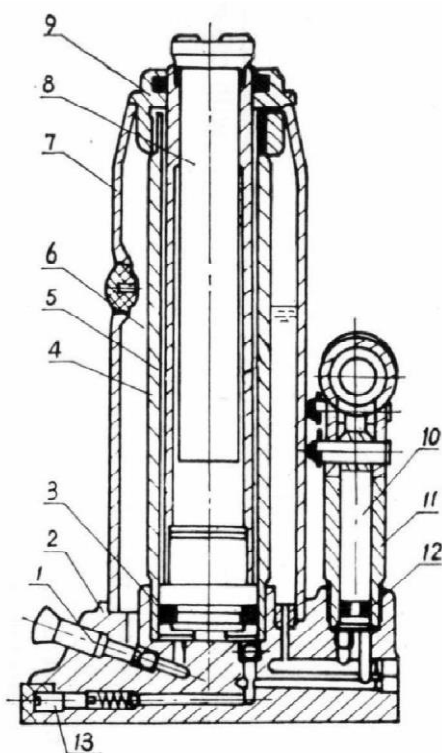

1. Páčka vypouštěcího ventilu

2. Základna

3. Těsnící kroužek

4. Hydraulická pístnice

5. Píst

6. Hydraulický olej

7. Olejová nádoba

8. Stavitelný šroub

9. Horní krytka

10. Píst pumpy

11. Tělo pumpy

12. Těsnící kroužek

13. Bezpečnostní ventil

GV T90504

Hydraulický zvedák panenka - 5t

OBSLUHA

ZVEDÁNÍ

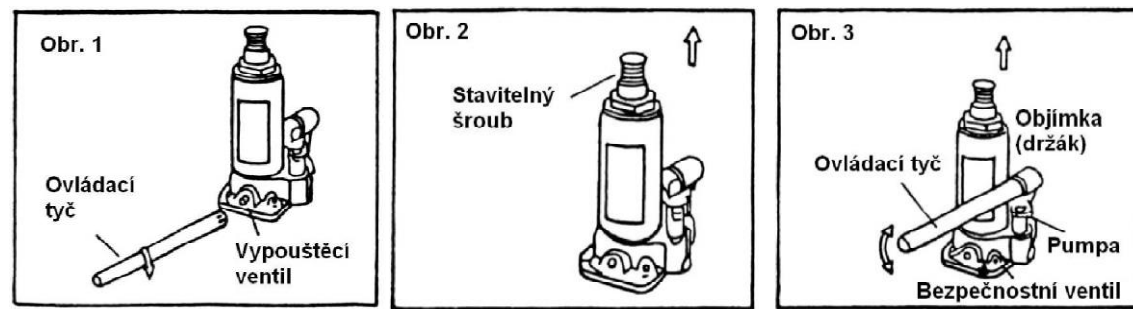

1. Zúženým koncem ovládací páky uzavřete vypouštěcí ventil otáčením ve směru hodinových ručiček (obr.1).
2. Zvedák umístěte pod vozidlo pod místem, které je výrobcem vozidla určeno pro tento účel. Pokud je třeba, otáčejte stavitelným šroubem v horní části zvedacího válce v protisměru hodinových ručiček pro přiblížení k vozidlu (obr.2).
3. Vsuňte ovládací tyč do objímky (držáku) na zvedáku. Pro zvednutí vozidla do požadované výšky pumpujte ovládací tyčí (obr.3)

SPOUŠTĚNÍ

VAROVÁNÍ: Vozidlo spouštějte pomalu a opatrně.! Vypouštěcí ventil pootočte velmi pomalu v protisměru hodinových ručiček!

1. Vytáhněte ovládací tyč z objímky (držáku), zúžený konec nasad'te na vypouštěcí ventil a pomalým pootáčením vypouštěcí ventil uvolněte.

Pozn. Neotočte vypouštěcím ventilem více než o jednu otočku (360°)

2. Jakmile je vozidlo úplně spuštěno, zvedák dejte stranou. (Pokud byl vysunut stavitelný šroub v horní části zvedacího válce, otáčením ve směru hodinových ručiček jej opět zašroubujte do válce)

GV T90504

Hydraulický zvedák panenka - 5t

ÚDRŽBA



Doplňování oleje (obr.4)

1. Postavte zvedák do kolmé pozice.
2. Spusťte pumpu i zvedací válec dolů.
3. Vytáhněte gumovou krytku ze zvedáku.
4. Doplnějte pouze kvalitní hydraulický olej. (Doplňte po spodní okraj plnicího otvoru) Ze systému odstraňte vzduch.
5. Zastrčte zpět gumovou krytku.
6. Pravidelně promazávejte čepové klouby a stavitelný šroub.

Prevence proti korozi

Píst, pumpu a stavitelný šroub udržujte ve zcela spuštěné poloze, pokud zvedák nepoužíváte. Neskladujte zvedák ve vlhku. Pokud dojde k potřísnění vodou nebo jakýmkoliv způsobem píst, pumpa a stavitelný šroub navlhne, dosucha jej otřete a namažte olejem.

GV T90504

Hydraulický zvedák panenka - 5t

KONTROLA

Před každým použitím je potřebné přístroj zkontrolovat pohledem, pro zjištění uvolněných, poškozených nebo chybějících částí.

Jakýkoli zvedák, u kterého je podezření že byl přetížen, nebo byl vystaven nepřiměřeným nárazům, musí být neprodleně odebrán z provozu.

Do provozu smí být uveden až po důkladném prověření a případné odborné opravě ze strany prodejce.

BEZPEČNOSTNÍ POKYNY

- Nikdy nepoužívejte zvedák na jiné než jemu určené účely.
- Nepřetěžujte zvedák a dbejte na max. povolenou zátěž.
- Dbejte na to, aby bylo vozidlo pod nímž pracujete vždy dobře zajištěno.
- Nikdy nerozebírejte a neprovádějte na něm žádné úpravy. Mohlo by dojít k selhání funkčnosti a poškození majetku a/nebo ke zranění osob.

LIKVIDACE

Likvidace zařízení po skončení jeho životnosti znamená - demontovat všechny díly a roztrždit je dle tříd odpadu (kovy, pryž) a odevzdat k odborné likvidaci.