

Torin® **BIG RED** JACKS

Návod k obsluze

HYDRAULICKÝ SLOUPKOVÝ ZVEDÁK

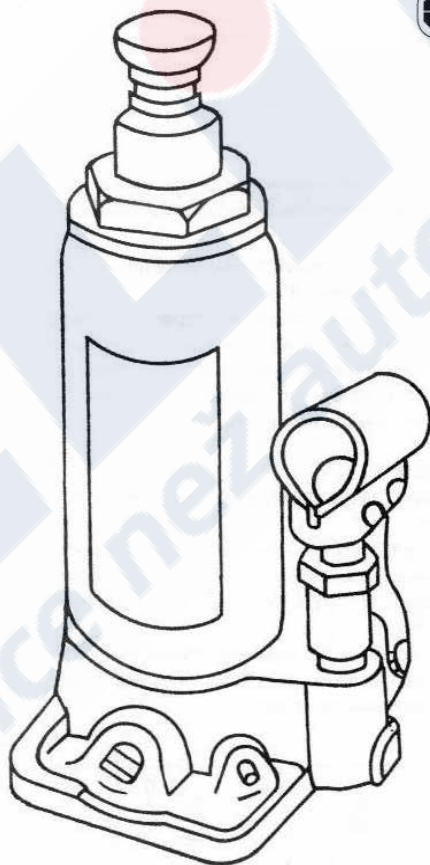

VAROVÁNÍ: Před použitím tohoto zařízení si přečtěte tento návod k obsluze a dodržujte všechny bezpečnostní předpisy a provozní pokyny.

VAROVÁNÍ

1. Před použitím si přečtěte, prostudujte a pochopte všechna varování a pokyny k obsluze.
2. Nepřetěžujte zvedák nad jeho jmenovitou nosnost.
3. Tento zvedák je určen pro použití s vhodným břemenem a to pouze na pevném povrchu.
4. Toto je pouze zvedací zařízení, ihned po zvednutí podepřete vozidlo pomocí montážních podstavců.
5. Nenechte nikoho stát a pohybovat se pod vozidlem zvednutým na zvedáku.
6. Umístěte zvedák pouze pod místa vozidla určená výrobcem vozidla.
7. Vycentrujte břemeno na sedle před zvedáním.
8. Některá vozidla vyžadují adaptér pro správné umístění rámu pro zvedání. Použijte návod na správné zvedání od výrobce vozidla.
9. U zvedáku se nesmí provádět žádné změny.
10. Používat se smí pouze upevnění, omezení nebo adaptéry dodávané výrobcem.
11. Nedodržení výstražných upozornění mohou způsobit zranění osob, poškození majetku a/nebo smrt.

POKYNY PRO POUŽITÍ

ZVEDÁNÍ ZVEDÁKU

1. Úzkým koncem rukojeti zvedáku uzavřete vypouštěcí ventil jeho otočením po směru hodinových ručiček (obr. 1).
2. Zvedák umístěte pod vozidlo na správné místo pro zvedání (viz „Návod k obsluze vozidla“). Pokud je to nutné, vyšroubujte prodlužovací šroub na zvedáku proti směru hodinových ručiček, až se dostane do kontaktu s vozidlem (obr. 2).
3. Vložte rukojeť zvedáku do objímky rukojeti. Pumpujte rukojetí pro zvednutí vozidla do požadované výšky (obr. 3).

SPUŠTĚNÍ ZVEDÁKU

UPOZORNĚNÍ: SPOUŠTĚJTE VOZIDLO POMALU! VYPOUŠTĚCÍ VENTIL OTVÍREJTE POMALU!

1. Vyjměte rukojeť, použijte malý konec k otevření vypouštěcího ventilu (chcete-li otevřít vypouštěcí ventil otočte jím POMALU proti směru hodinových ručiček).

POKYN: NEOTVÍREJTE VYPOUŠTĚCÍ VENTIL VÍCE NEŽ JEDNU (1) CELOU OTÁČKU

2. Je-li vozidlo plně spuštěno, vyjměte zvedák (pokud byl vyšroubován prodlužovací šroub, otočte jím ve směru hodinových ručiček, až se zašroubuje tak, že bude možné vyjmout zvedák pod vozidlem).



ÚDRŽBA

Přidávání oleje/mazání (obr. 4)

1. Umístěte zvedák do svislé polohy.
2. Spustte pumpičku a píst zcela do dolní polohy.
3. Odstraňte pryžovou zátku oleje na zvedáku.
4. Napiňte pouze HYDRAULICKÝM OLEJEM DOBRÉ ZNAČKY (napiňte až po dolní okraj plnicího otvoru). Zbavte systém vzduchu, jak je popsáno níže (odvzdušnění hydraulického systému).
5. Vyměňte pryžovou zátku oleje.
6. Pro správnou údržbu pravidelně mažte otočné klouby a prodloužení šroubu.



ODVZDUŠNĚNÍ HYDRAULICKÉHO SYSTÉMU

Občas se vzduchové bubliny dostanou do okruhu zvedáku, což snižuje jeho účinnost. Odvzdušněte hydraulický systém zvedáku takto:

1. Otevřete vypouštěcí ventil, vyjměte zátku oleje.
2. Několikrát rychle zapumpujte, aby se vzduch odstranil ze systému.
3. Uzavřete vypouštěcí ventil, nasadte zátku oleje.

Zvedák by měl nyní fungovat normálně. Pokud tomu tak není, opakujte postup odvzdušnění podle potřeby.

PREVENTIVNÍ OCHRANA PŘED KOROZÍ

Když se zvedák nepoužívá, nechte píst, pumpičku a šroub prodloužení zcela v dolní poloze. Zamezte kontaktu s vlhkostí. Pokud dojde ke kontaktu s vlhkostí, vyčistěte zařízení do sucha a namažte tukem/promažte všechny díly zvedáku.

VAROVÁNÍ

PRO VAŠI BEZPEČNOST A ABY NEDOŠLO KE ZRANĚNÍ:

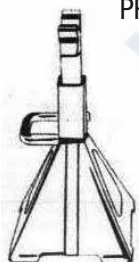

Zvedák používejte POUZE pro účely zvedání.

Vždy podepřete vozidlo pomocí montážních podstavců.

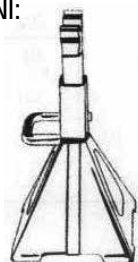

VÝKRES KONSTRUKCE

T90204 - T92004

1. Páka ventilu uvolnění
2. Objímka
3. O-kroužek
4. Hydraulický válec
5. Píst
6. Hydraulický olej
7. Utěsněný zásobník
8. Prodlužovací šroub
9. Horní víčko
10. Píst pumpičky
11. Tělo pumpičky
12. O-kroužek
13. Pojistný ventil

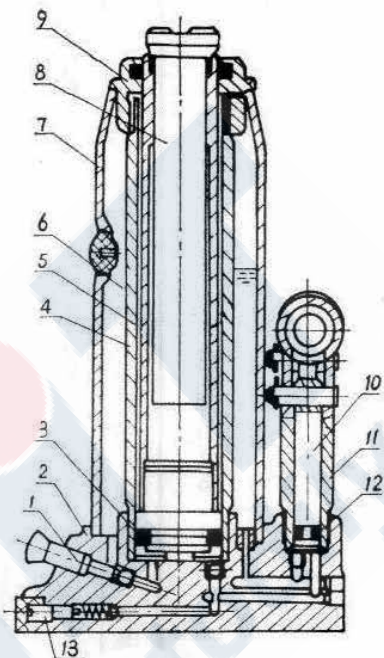

T93004-T95004

1. Páka ventilu uvolnění
2. Objímka
3. O-kroužek
4. Hydraulický válec
5. Píst
6. Hydraulický olej
7. Utěsněný zásobník
8. Horní víčko
9. Píst pumpičky
10. Tělo pumpičky
11. O-kroužek
12. Pojistný ventil

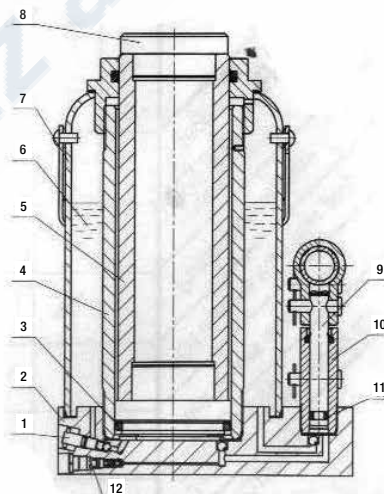

MOŽNÉ PROBLÉMY A JEJICH ŘEŠENÍ

PROBLÉM	ŘEŠENÍ				
Zvedák nezvedá břemeno nebo nemá požadovanou nosnost	✓	✓	✓	✓	✓
Zvedák se spouští pod zatžením	✓				
Únik oleje z plnicí zátky		✓		✓	
Pumpování pruží		✓		✓	
Rukojeť se zvedá nebo klesá při zatžení				✓	✓
Zvedák nezvedne břemeno do plně výšky		✓		✓	
<p>Vypouštěcí ventil není zcela uzavřen.</p> <p>Ve zvedáku je malé množství oleje. Vyjměte plnicí zátku a naplňte zásobník čistým hydraulickým olejem pro zvedáky.</p> <p>Zásobník je přeplněn. Vyjměte plnicí zátku a vypusťte nadbytečný olej.</p> <p>Zvedák je zavzdušněn. Otevřete vypouštěcí ventil a několikrát pumpujte rukojeť. Uzavřete vypouštěcí ventil a pokračujte v použití. V případě potřeby opakujte.</p> <p>Ventily nejsou uzavřeny nebo jsou blokovány cizími předměty. Propíchněte ventily. Spusťte dolů sedlo a uzavřete vypouštěcí ventil. Ručně zvedněte sedlo o několik palců, otevřete vypouštěcí ventil a potom zatlačte na sedlo, aby se co nejrychleji spustilo.</p>					

TESTOVACÍ CERTIFIKÁT

Produkt HYDRAULICKÝ SLOUPKOVÝ ZVEDÁK

Položka _____

Inspektor _____

Datum balení _____

HLAVNÍ TECHNICKÁ DATA

POLOŽKA	Zvedací nosnost (tuna)	Minimální výška (mm)	Výška zdvihu (mm)	Výška nastavení (mm)	Hmotnost netto (kg)
T90204	2	181	116	48	2,6
T90204S	2	181	116	48	2,6
T90304	3	194	118	60	3,3
T90304S	3	194	118	60	3,3
T90404	4	194	118	60	3,3
T90404SI	4	194	118	60	3,3
T90504	5	216	127	70	4,5
T90504S	5	216	127	70	4,5
T90804	8	230	147	80	5,7
T91004	10	230	150	80	6,8
T91204	12	230	155	80	7,3
T91504	15	230	150	80	8,4
T92004	20	242	150	60	11
T93004	30	285	180	/	22,3
T93204	32	285	180	/	22,3
T95004	50	300	180	/	32,2