

**CAR
FACE**

Model: D0 CFRBC001F









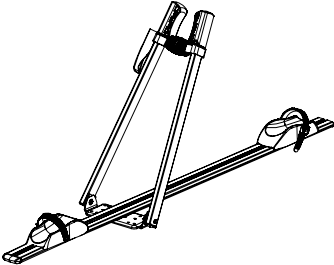

ATEST
8SD
3511

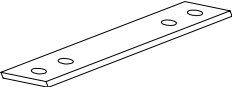
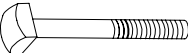
CZ **Střešní nosič jízdního kola**
Návod k obsluze

EN **Roof Bike Career**
Instructions

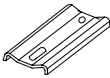
SK **Strešný nosič na bicykel**
Návod k obsluhe

Č. dílu / Part No. Č. dielu	Obrázek / Figure Obrázok	Počet / Quantity Počet
1		1
2		6
3		1
4		2
5		2
6		2
7		2
8		2
9		2

CZ POLOHA JEDNOTLIVÝCH DÍLŮ

EN POSITIONS OF INDIVIDUAL PARTS

SK POLOHA JEDNOTLIVÝCH DIELOV

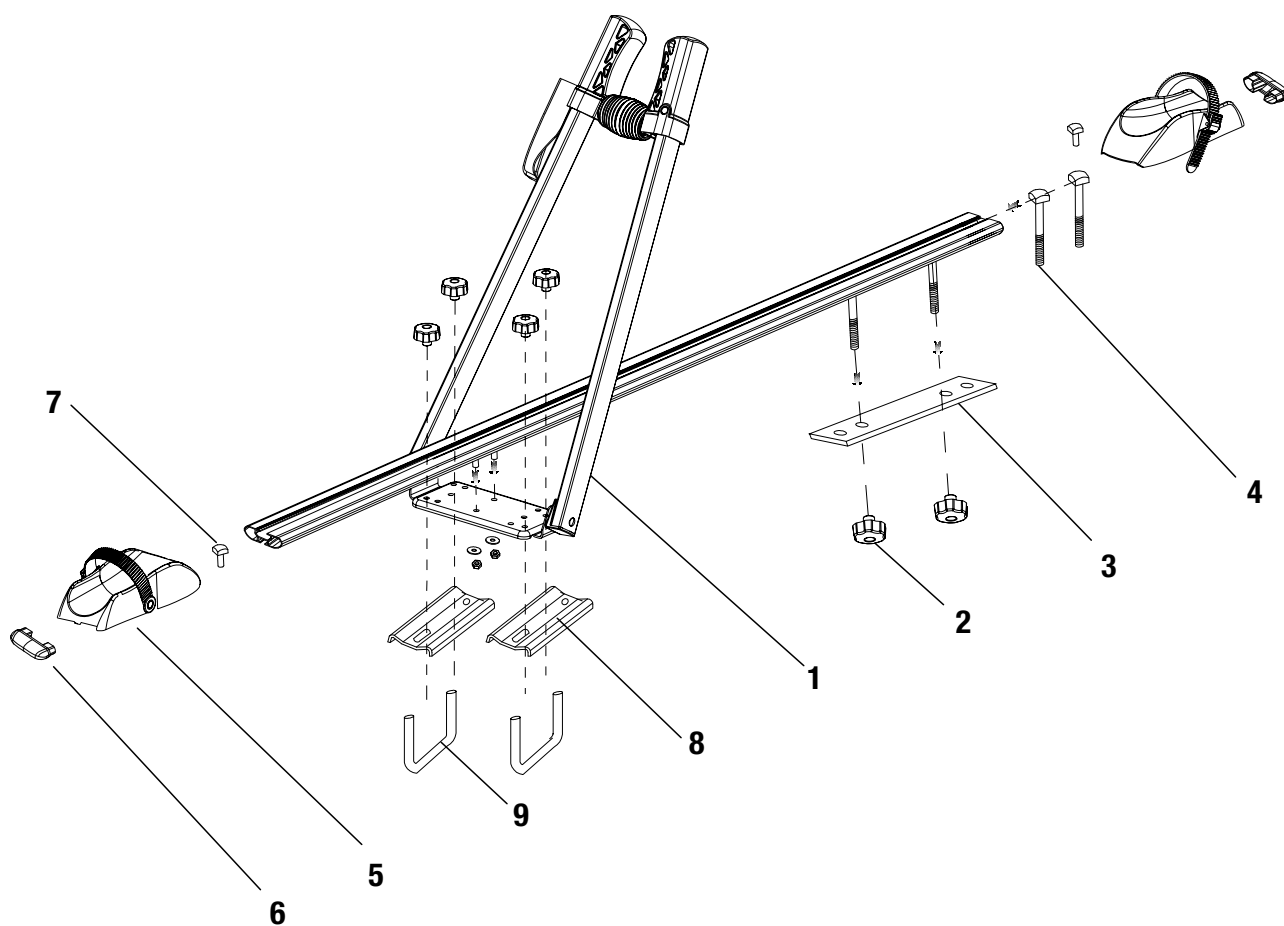

CZ V zájmu univerzálnosti nabízíme dva způsoby montáže nosiče jízdních kol.

EN To fit all the roof bars, we offer two ways to set the bike carriers.

SK V zájme univerzálnosti ponúkame dva spôsoby montáže nosiča na bicykel.

A

- CZ** Montáž na příčné tyče pravouhlého průřezu
- EN** Installation on square bars
- SK** Montáž na priečne tyče pravouhlého prierezu

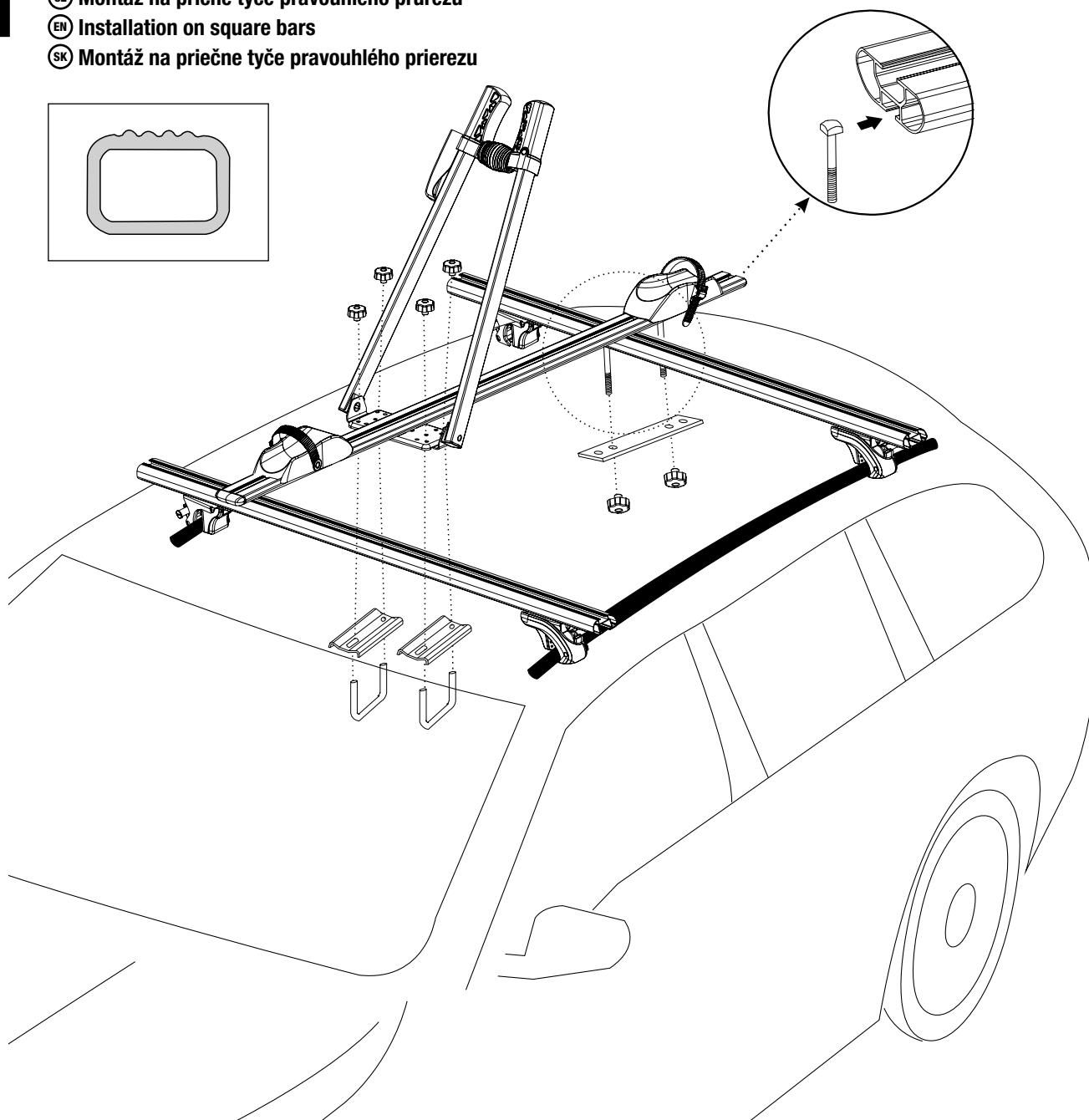

CZ Seznam dílů **EN** Part list **SK** Zoznam dielov

CZ Obrázek EN Figure SK Obrázok					
CZ Počet EN Quantity SK Počet	2	2	6	1	2

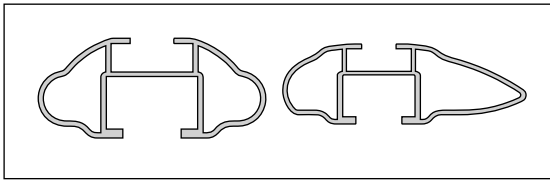

CZ Montáž na příčnicku s drážkou pro šrouby s hlavou ve tvaru T



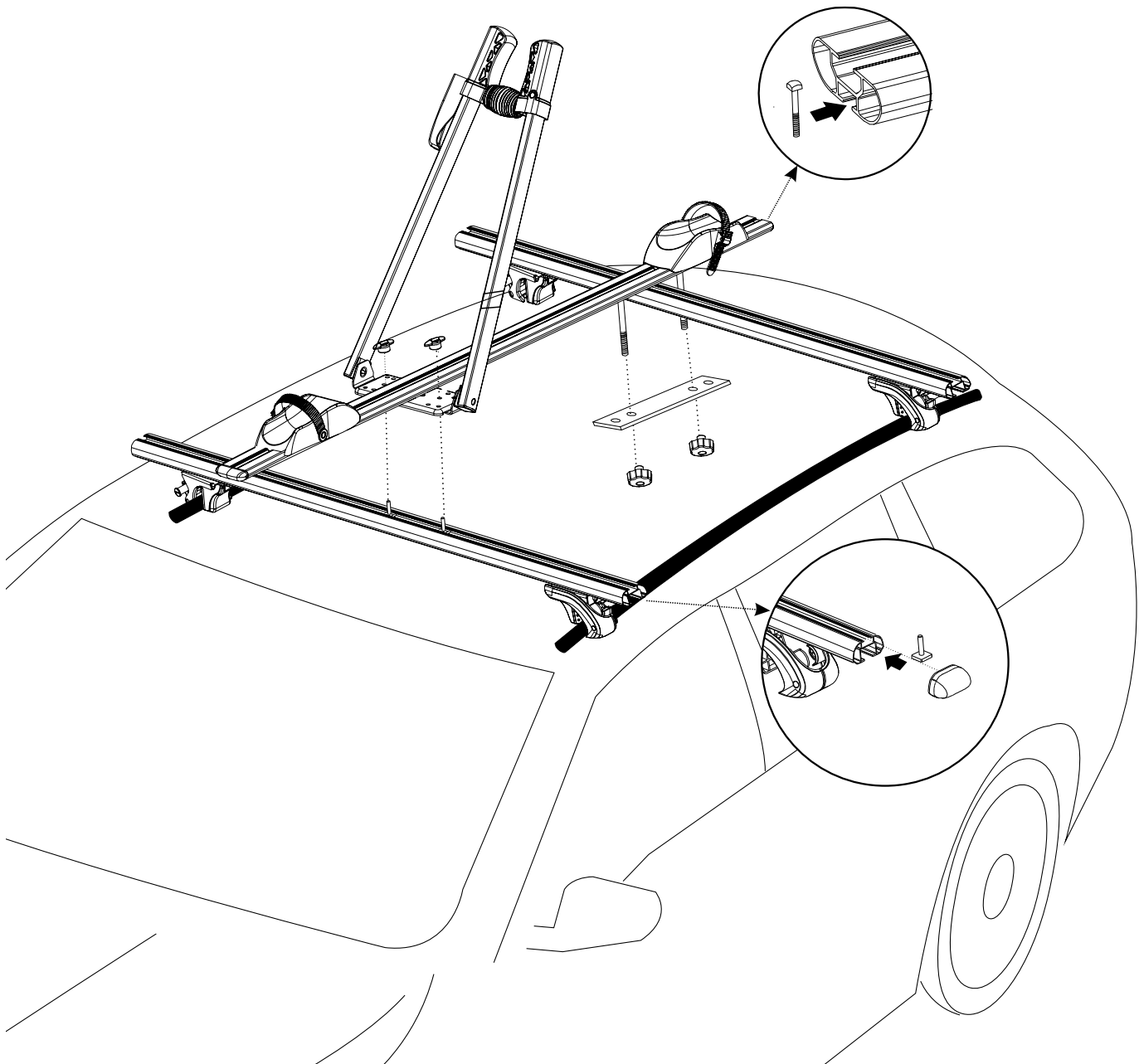

EN Installation on bars with universal T-track

SK Montáž na priečnicku s drážkou pre skrutky s hlavou v tvare T

B



CZ Seznam dílů EN Part list SK Zoznam dielov

CZ Obrázek EN Figure SK Obrázok					
CZ Počet EN Quantity SK Počet	2	2	2	2	1

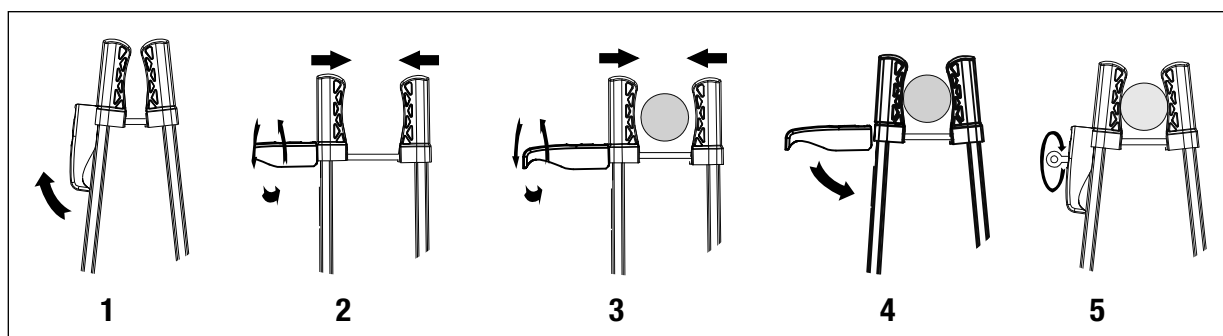

- CZ** Výchozí poloha nosiče je na obrázku 1. Uložte jízdní kolo do nosiče a upevněte ho podle obrázků 2–5.
EN Default position is shown on Fig. 1. Put and fasten the bike as shown on Fig. 2–5.
SK Východisková poloha nosiča je na obrázku 1. Uložte bicykel do nosiča a upevnite ho podľa obrázkov 2–5.

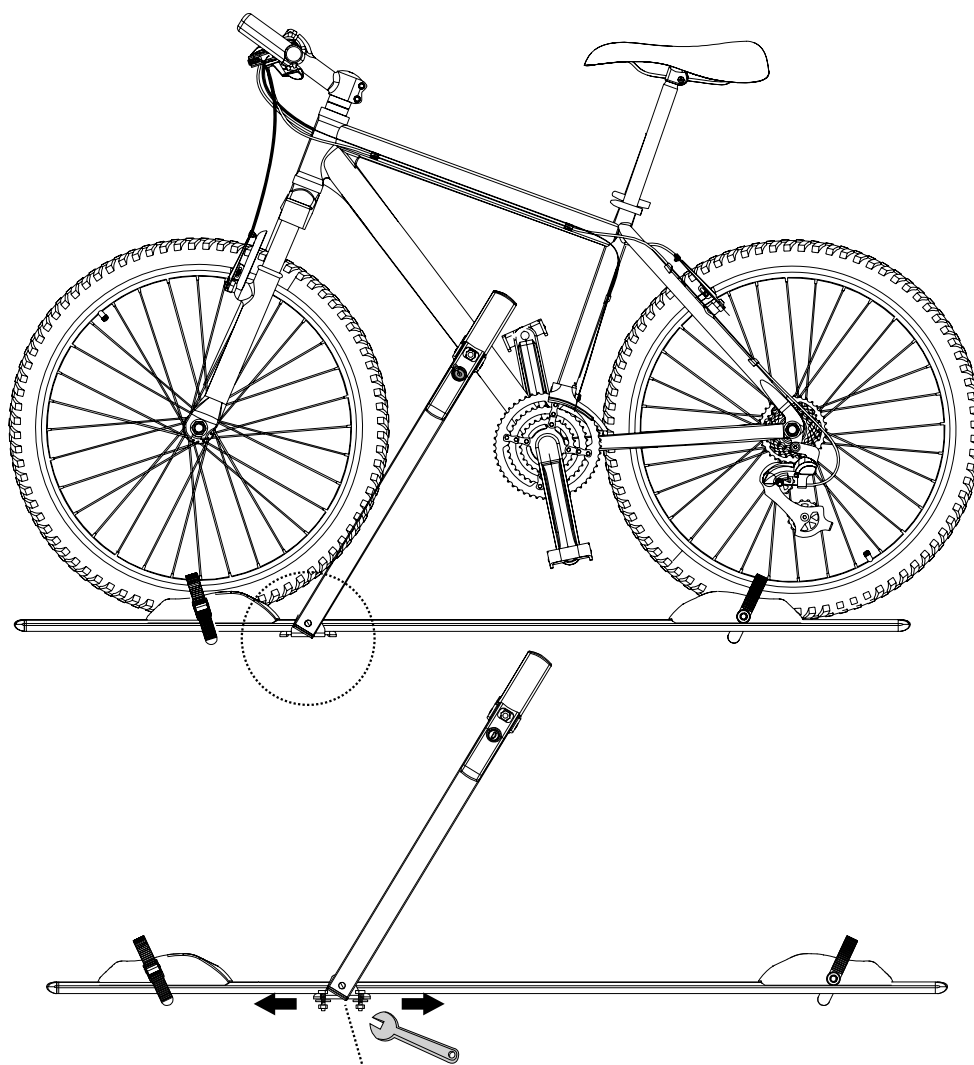

- CZ** Vzdálenost lze upravit podle rozměrů jízdního kola.
EN The distance is adjustable from the size of the bike.
SK Vzdialenosť možno upraviť podľa rozmerov bicykla.

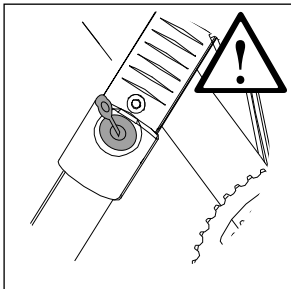

- ☉ CZ Po řádném upevnění jízdního kola nezapomeňte vytáhnout klíč.
- ☉ EN Remember to take the keys away after fitting the bike well.
- ☉ SK Po riadnom upevnení bicykla nezabudnite vytiahnuť kľúč.

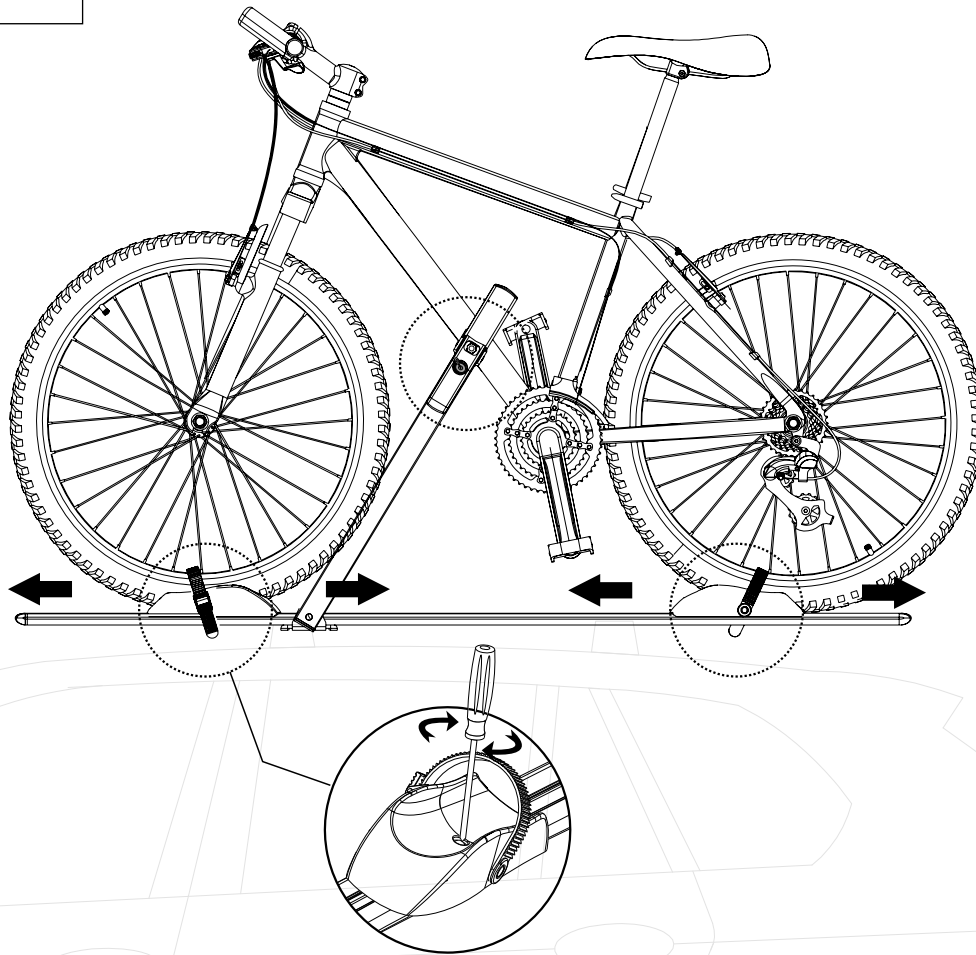

- ☉ CZ Rozpojte upínací pásky pro pneumatiky a vložte pneumatiky do držáků. Vzdálenost lze upravit podle rozměrů jízdního kola.
- ☉ EN Open the tyre retainer belt and put the tyre on the wheel stopper. The distance is adjustable from the size of the bike.
- ☉ SK Rozpojte upínacie pásky pre pneumatiky a vložte pneumatiky do držiakov. Vzdialenosť možno upraviť podľa rozmerov bicykla.

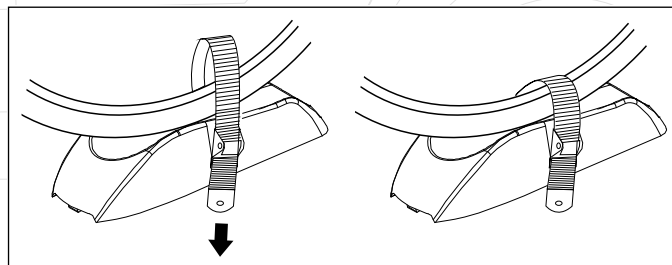

- ☉ CZ Poté pásky znovu spojte a utáhněte.
- ☉ EN Fix again the tyre retainer belts.
- ☉ SK Potom pásky znovu spojte a utiahnite.



BEZPEČNOSTNÍ POKYNY



SAFETY INSTRUCTIONS



BEZPEČNOSTNÉ POKYNY



- Před montáží a použitím nosiče si pozorně přečtěte tento návod k obsluze!
- Během montáže a při používání nosiče jízdních kol dodržujte následující bezpečnostní pokyny. V případě nesprávné montáže a používání výrobce neodpovídá za škody.
- Budte opatrní při jízdě v tunelech, podjezdech, parkovacích domech, garážích apod. Vždy mějte na paměti, jaká je výška vozidla včetně jízdního kola umístěného ve střešním nosiči.
- Po ujetí krátké vzdálenosti zkontrolujte, zda je nosič řádně upevněn. Zkontrolujte, zda jsou popruhy a šrouby řádně utažené. Utažení kontrolujte i v pravidelných intervalech během jízdy. Popruhy a šrouby se časem opotřebují. Pak je třeba zajistit jejich výměnu.
- Rozjíždějte se a brzděte plynule! Nezatáčejte prudce! V ostrých zatáčkách nepřekračujte rychlost 40 km/h. Na nekvalitních silnicích nepřekračujte rychlost 40 km/h.
- **Rychlost jízdy: vždy dodržujte maximální povolenou rychlost. Bez ohledu na to však při převážení jízdních kol nepřekračujte rychlost 120 km/h.**
- Řízení vozidla bude ovlivňováno působením větru, náhlým brzděním, prudkými změnami směru jízdy, prudkým zrychlením a nárazy na nerovné vozovce. Z toho důvodu je nutné snížit rychlost a dodržovat platné rychlostní limity.
- Než vyjedete a také pravidelně během jízdy kontrolujte, zda jsou upevňovací mechanismy a šrouby řádně utažené, a že je celý nosný systém v použitelném stavu.
- Nezakrývejte jízdní kola žádnými předměty, které by mohl odváť vítr.
- Chcete-li zajistit dlouhou životnost výrobků, po použití je vždy očistěte hadříkem namočeným ve vodě nebo průmyslovém čisticím prostředku na bázi alkoholu. Šrouby promazávejte mazacím nebo antikoročním olejem a uchovávejte je na suchém místě. Při mytí vozidla nosič vždy demontujte. Nosič nesmí přijít do styku s korozivními čisticími prostředky, rozpouštědly apod.
- Vyhradujeme si právo zdokonalovat vzhled a konstrukci výrobku bez předchozího oznámení. Skutečný výrobek se může od vyobrazení v návodu lišit.
- Tento návod k obsluze a bezpečnostní pokyny mějte vždy uloženy u nosiče tak, aby byly k dispozici každému, kdo bude manipulovat s nosičem.



- Read this instruction manual before mounting and bike rack use!
- Strictly comply with the following safety recommendations when assembling and using this bike carrier, the manufacturer will not be responsible for the false assembling and usage.
- Watch out for passing through underground passages, tunnels, car-parks, garages etc. Be aware the height of car including the bike on the car roof.
- After traveling a short distance, check the assembly to sure it is fixed properly. Check the straps and the bolts to make sure they are well tightened, and check regularly during the trip. Straps and screws will get worm with time. In this case, they must be replaced immediately.
- Do not brake or accelerate sharply! Do not make sharp turns! Make sure the speed is under 40 km/h. Make sure the speed is under 40 km/h when in bad situation on the road.
- **Driving speed: never drive faster than the speed prescribed by the Highway Code. Regardless this, you should never exceed a cruising speed of 120 kph when transporting bikes on this bike carrier.**
- Before starting, each time and frequently during the journey, check to make sure that the fixing mechanisms and bolts are tightened properly, and that the assembly is in good condition.
- Do not cover the bikes with objects that can be removed by the wind-force.
- To ensure the duty life of the products, please use a wet towel or industrial alcohol to wipe them after use; For the screw parts, please daub with lubricating oil or rust-proof oil, and then preserve them in a dry place; When you wash your car, please take the carrier off and it is forbidden to touch any corrosive solvent or with corrosive cleaning wash.
- We reserve the right of the improvement of the product appearance and the designing, without any notice, if there is something different with the instruction, please make no worry about this situation.
- Keep this instruction manual and safety instruction with the bike carrier.



- Pred montážou a použitím nosiča si pozorne prečítajte tento návod na obsluhu!
- Počas montáže a pri používaní nosiča bicyklov dodržujte nasledujúce bezpečnostné pokyny. V prípade nesprávnej montáže a používania výrobca nezodpovedá za škody.
- Budte opatrní pri jazde v tuneloch, podjazdoch, parkovacích domoch, garážach a pod. Vždy majte na pamäti, aká je výška vozidla vrátane bicykla umiestneného v strešnom nosiči.
- Po prejdení krátkej vzdialenosti skontrolujte, či je nosič riadne upevnený. Skontrolujte, či sú popruhy a skrutky riadne utiahnuté. Utiahnutie kontrolujte aj v pravidelných intervaloch počas jazdy. Popruhy a skrutky sa časom opotrebujú. Potom je potrebné zabezpečiť ich výmenu.
- Rozbiehajte sa a brzdite plynule! Nezatáčejte prudko! V ostrých zákrutách nepřekračujte rýchlosť 40 km/h. Na nekvalitných cestách nepřekračujte rýchlosť 40 km/h.
- **Rýchlosť jazdy: vždy dodržiavajte maximálnu povolenú rýchlosť. Bez ohľadu na to však pri prevážaní bicyklov nepřekračujte rýchlosť 120 km/h.**
- Riadenie vozidla bude ovplyvňované pôsobením vetra, náhlým brzděním, prudkými zmenami smeru jazdy, prudkým zrychlením a nárazmi na nerovnej vozovke. Z toho dôvodu je nutné znížiť rýchlosť a dodržiavať platné rýchlostné limity.
- Pred tým ako vyrazíte a tiež pravidelne počas jazdy kontrolujte, či sú upevňovacie mechanizmy a skrutky riadne utiahnuté, a že je celý nosný systém v použiteľnom stave.
- Nezakrývajte bicykle žiadnymi predmety, ktoré by sa mohli uvoľniť vo vetre.
- Ak chcete zabezpečiť dlhú životnosť výrobku, po použití ho vždy očistite handričkou namočenou vo vode alebo priemyselnom čistiacom prostriedku na báze alkoholu. Skrutky premazávejte mazacím alebo antikorozným olejom a uchovávaťe ich na suchom mieste. Pri umývaní vozidla nosič vždy demontujte. Nosič nesmie prísť do styku s korozivnými čistiacími prostriedkami, rozpúšťadlami a pod.
- Vyhradujeme si právo zdokonaľovať vzhľad a konštrukciu výrobku bez predchádzajúceho oznámenia. Skutočný výrobok sa môže od vyobrazenia v návode líšiť.
- Tento návod na obsluhu a bezpečnostné pokyny majte vždy uložené pri nosiči tak, aby boli k dispozícii každému, kto bude manipulovať s nosičom.

Základní parametry

Kat. č.:	DO CFRBC001F
Použitý materiál:	Aluminium
Šířka:	24 cm
Délka:	132 cm
Nosnost:	15 kg
Průměr rámové trubky jízdního kola:	40–60 mm
Zámek jízdního kola:	Ano

Tento výrobek je shodný s typem schváleným Ministerstvem dopravy České republiky pod číslem schválení 3511.

Vyrobeno v Číně.
Změny vyhrazeny.

Dovozce a distributor pro ČR a EU:
AUTO KELLY a.s., www.autokelly.cz

Technical data

Art. No.:	DO CFRBC001F
Material:	Aluminum
Width:	24 cm
Length:	132 cm
Loading capacity:	15 kg
Bike frame diameter:	40–60 mm
Lock:	Yes

Základné parametre

Kat. č.:	DO CFRBC001F
Použitý materiál:	Alumínium
Šírka:	24 cm
Dĺžka:	132 cm
Nosnosť:	15 kg
Priemer rámovej trubky bicykla:	40–60 mm
Zámok bicykla:	Áno

Vyrobené v Číne.
Zmeny vyhradené.

Distribútor pre SR:
AUTO KELLY SLOVAKIA, s.r.o., www.autokelly.sk